

Panasonic®

chauffage, climatisation & réfrigération

FICHE PRODUIT

U-50PZH2E5

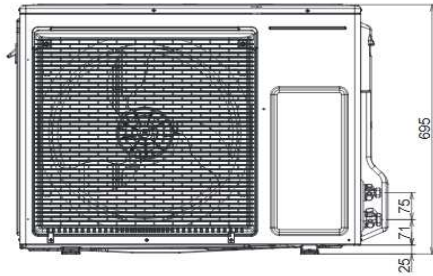
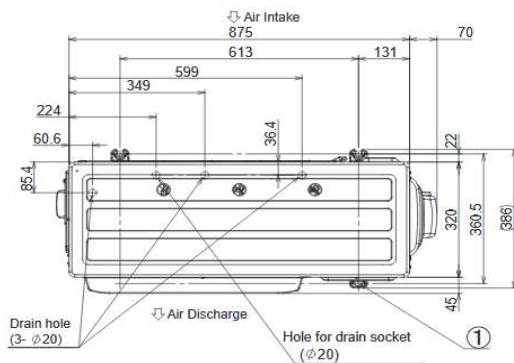

| PACi R32 ELITE | | Unité Extérieure |
|---|-----------|--------------------|
| Modèle | | U-50PZH2E5 |
| Alimentation électrique | Monophasé | 230 V / 50 Hz |
| Puissance frigorifique | kW | 5,00 (1,50 - 5,60) |
| Puissance calorifique | kW | 5,60 (1,50 - 6,50) |
| Puissance absorbée | froid | 1,16 |
| | chaud | 1,19 |
| EER | froid | 4,31 |
| SEER | | 8,20 A++ |
| COP | chaud | 4,71 |
| SCOP | | 4,90 A++ |
| Débit d'air | | m3/min |
| Niveau de pression sonore F/C | normal | 45/48 |
| Niveau de puissance sonore F/C | normal | 64/68 |
| Dimensions (HxLxP) | mm | 695 x 875 x 320 |
| Poids net | kg | 43 |
| Connexion frigorifique | gaz | pouce (mm) |
| | liquide | pouce(mm) |
| Longueur max UE/UI | m | 40 |
| Dénivelé max UE/UI | m | 30 |
| Quantité de fluide frigo préchargé | R32 | kg/TeqCO2 |
| Préchargé pour | | m |
| Complément de charge | | g/m |
| Alimentation principale | section | mm ² |
| | | |
| Intensité absorbée MAX | A | 12 |
| Intensité au démarrage | A | 6,2 |
| Protection alim. Elec (Disjoncteur à prévoir) | A | 20 |
| Bus de communication | section | mm ² |
| | longueur | m |
| Plage de température | froid | °C |
| | chaud | °C |

Toutes les unités intérieures doivent être raccordées en 1,5 mm² avec une protection de C10A

Raccordement électrique Monophasé

